



## ПЕЧЬ-КАМИН АСТОВ МАЙОЛИКА С ДУХОВКОЙ



### ТЕХНИЧЕСКИЕ ДАННЫЕ

■ Габаритные размеры	Ш-511мм*В-1304мм*Г-500мм
■ Вес	от 285 кг
■ Футеровка	Вермикулит или чугунные 3D панели
■ Варианты подключения дымохода	сверху
■ Диаметр дымохода	Ø 150 мм
■ Адаптер подводки воздуха извне	Ø100 мм
■ Подключение подводки	сзади, снизу
■ Обзорный размер стекла дверцы	Ш-288мм*В-275мм
■ Размер духового шкафа	Ш-300мм*В-290мм*Г-380мм
■ Система «чистое стекло», вторичный дожиг дымовых газов	
■ Загрузка дров	1-2 полена общей массой не более 3 кг
■ Мощность	9 кВт
■ КПД	82%
Рекомендуется для помещений не менее	150 м <sup>3</sup> (норма — 225 м <sup>3</sup> )

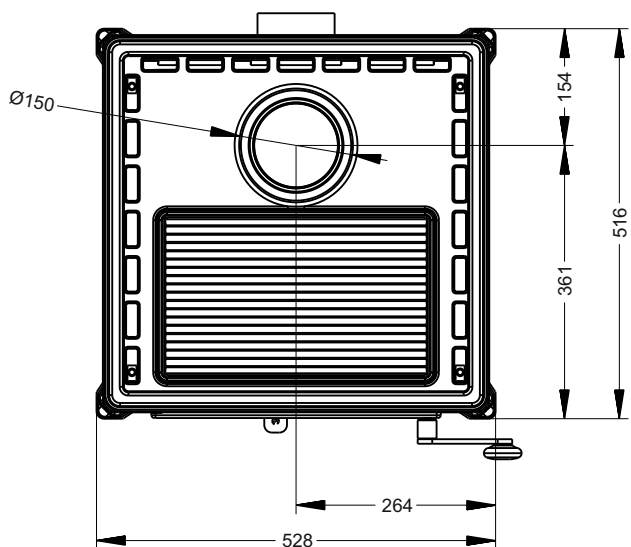
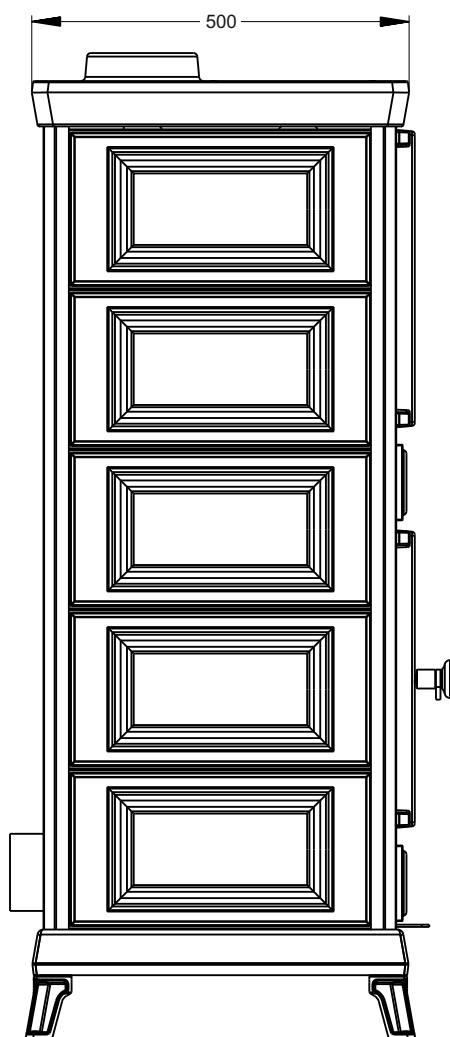
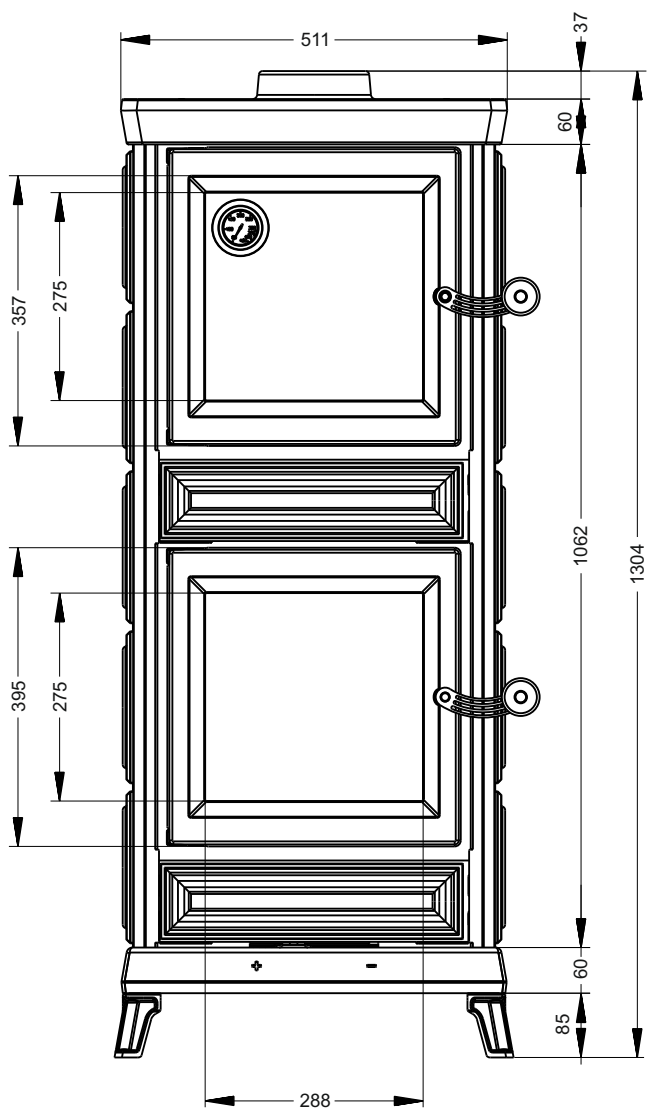

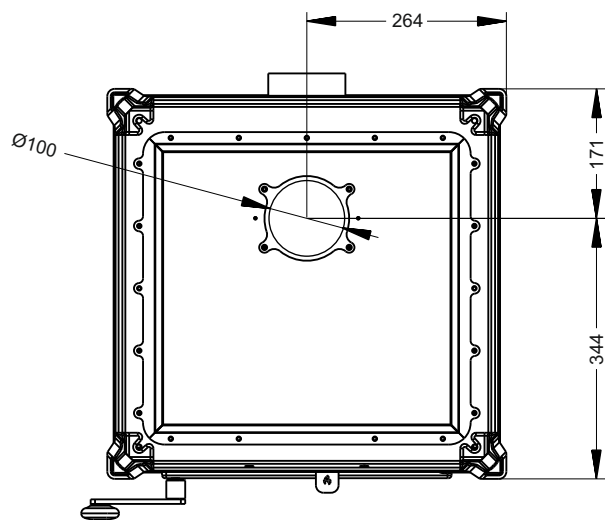
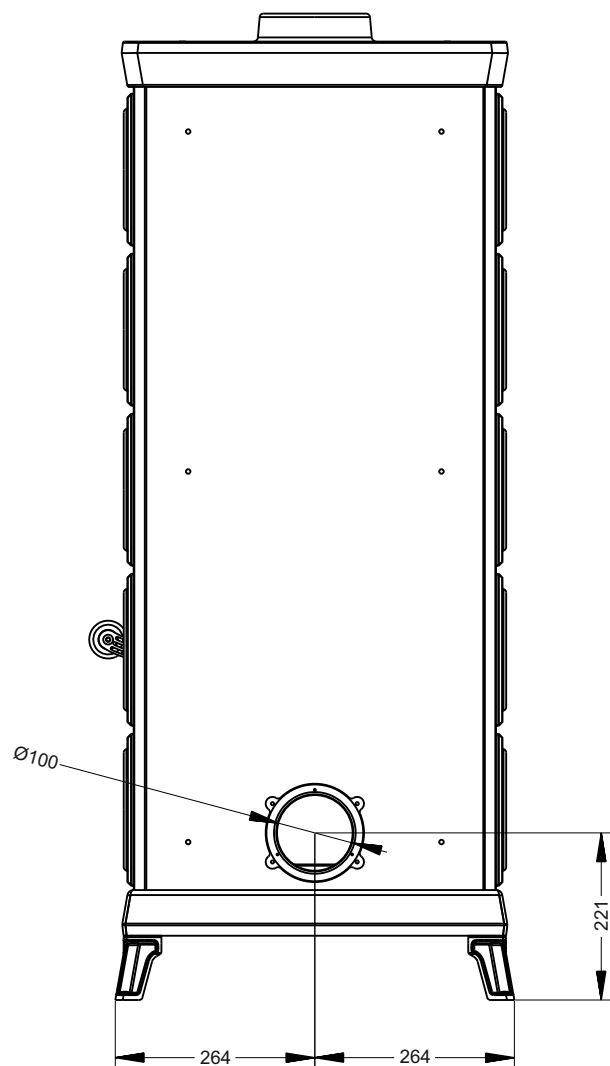

**ASTOV**  
K A M I N